



Dossier Technique Amiante



Bien expertisé :

RESIDENCE SAINTE NARCISSE
 IMPASSE DE L ANCIENNE GENDARMERIE
 85240 ST HILAIRE DES LOGES

Numéro de mission : 828435
 Visite effectuée le : 24/11/2016

Détail états de conservation des matériaux repérés (détail en page X) :

| Etat | EP | AC1 | AC2 | N=1 | N=2 | N=3 |
|--------|----|-----|-----|-----|-----|-----|
| Nombre | 0 | 0 | 0 | 0 | 0 | 0 |

Ce rapport ne peut être reproduit que dans son intégralité et avec l'autorisation d'ALLODIAGNOSTIC.

ALLODIAGNOSTIC VENDEE

Capital : 6 990 495€
 RCS : 50503704400029
 97, rue du Président De Gaulle
 85000
 LA ROCHE SUR YON

ASSURANCE RC PROFESSIONNELLE :

AXA n° 3912280604



Version du dossier :

| Révision | Date | Objet |
|----------|------------|--|
| REV 00 | 24/11/2016 | Établissement du Dossier Technique Amiante |
| | | |
| | | |

À conserver même après destruction du bâtiment.

Visite effectuée le : 24/11/2016

Edité à LA ROCHE SUR YON, le 24/11/2016

Par : François GODET

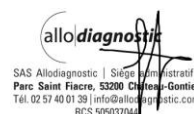

SAS Allo|diagnostic | Siège Administratif :
 Parc Saint Fiacre, 53200 Châteauneuf-Gontier
 Tél. 02 57 40 01 39 | info@allo|diagnostic.com
 RCS 505037044

Dossier Technique Amiante

1. QUELS SONT LES INTERVENANTS SUR CETTE EXPERTISE ?

Propriétaire

VENDEE LOGEMENT
6 RUE DU MARECHAL FOCH
85003 LA ROCHE SUR YON CEDEX

Donneur d'ordre

VENDEE LOGEMENT En qualité de Autre
85003 LA ROCHE SUR YON Cedex

Détenteur du DTA

champ libre à renseigner par le client

Accompagnateur (le cas échéant)

autre - CF COMMENTAIRES

Diagnosticteur

François GODET
06 35 45 09 74
I.Cert
CPDI 1505
16/12/2015



Certifié par

N° de certification

Date d'obtention de la certification

Compagnie d'assurance du diagnosticteur

AXA

N° de police

3912280604

Date de validité

01/01/2017

Laboratoire d'analyse (le cas échéant)

Nom

Il n'a pas été fait appel à un laboratoire d'analyse

Adresse

-

Expertise demandé le

2016-11-22 18:46:23

Visite effectuée le

24/11/2016

Nota : Pour la réalisation de cette expertise, la société Allo|diagnostic n'a fait appel à aucun sous-traitant (sauf pour l'analyse des échantillons traités par un laboratoire indépendant, le cas échéant).

2. RENSEIGNEMENTS COMPLEMENTAIRES ET OBSERVATIONS

Tableau des documents en lien avec cette expertise :

| <u>Documents demandés</u> | <u>Documents remis</u> |
|--|------------------------|
| Plan/Croquis du bâtiment | Non |
| Autre documents relatif à la construction (permis de construire, historique des travaux, etc.) | Non |
| Document relatif au projet de travaux (projet, APS, APD, DCE, etc.) | Non |
| Rapport de repérage antérieur | Non |

Observations :

Néant

SOMMAIRE

| | |
|--|-----------|
| 1. QUELS SONT LES INTERVENANTS SUR CETTE EXPERTISE ? | 3 |
| 2. RENSEIGNEMENTS COMPLEMENTAIRES ET OBSERVATIONS..... | 4 |
| 3. RAPPORT DE MISSION DE REPERAGE DES MATERIAUX ET PRODUITS DE REPERAGE DES MATERIAUX ET PRODUITS CONTENANT DE L'AMIANTE..... | 5 |
| 3.1 DESCRIPTION DU BATIMENT VISITE | 6 |
| 3.2 CONCLUSIONS DU RAPPORT DE REPERAGE | 7 |
| 3.3 RESULTATS DETAILLES DU REPERAGE | 8 |
| 3.4 CROQUIS DE REPERAGE | 9 |
| 3.5 FICHES D'EVALUATION DE L'ETAT DE CONSERVATION | 10 |
| 3.6 RAPPORTS D'ANALYSES :..... | 11 |
| 3.7 CONDITIONS DE REALISATION DU REPERAGE | 12 |
| ATTESTATION D'INDEPENDANCE ET DE MOYENS..... | 15 |

3. RAPPORT DE MISSION DE REPERAGE DES MATERIAUX ET PRODUITS DE REPERAGE DES MATERIAUX ET PRODUITS CONTENANT DE L'AMIANTE

ARTICLES R. 1334-17, 18, 20 ET 21 ET R. 1334-23 ET 24 DU CODE DE LA SANTÉ PUBLIQUE ; ANNEXE 13.9 DU CODE DE LA SANTÉ PUBLIQUE, ARRÊTÉS DU 12 ET 21 DÉCEMBRE 2012 ET DU 26 JUIN 2013, DÉCRET 2011-629 DU 3 JUIN 2011, ARRÊTÉ DU 1ER JUIN 2015.

Identification et situation de l'immeuble bâti visité

**RESIDENCE SAINTE NARCISSE
 IMPASSE DE L ANCIENNE GENDARMERIE
 85240 ST HILAIRE DES LOGES**

Lot(s) Demandé - Non communiqué à ce jour
 Références Cadastres Demandé - Non communiqué à ce jour

Propriétaire

**VENDEE LOGEMENT
 6 RUE DU MARECHAL FOCH
 85003 LA ROCHE SUR YON CEDEX**

Donneur d'ordre

VENDEE LOGEMENT En qualité de Autre
85003 LA ROCHE SUR YON Cedex

Diagnostiqueur

Certifié par
 N° de certification
 Date d'obtention de la certification

**François GODET
 I.Cert
 CPDI 1505
 16/12/2015**

Laboratoire d'analyse (le cas échéant)

Nom Il n'a pas été fait appel à un laboratoire d'analyse
 Adresse -

Accompagnateur (le cas échéant)

autre - CF COMMENTAIRES

Compagnie d'assurance

N° de police
 Date de validité

**AXA
 3912280604
 01/01/2017**

Expertise demandé le

2016-11-22 18:46:23

Visite effectuée le

24/11/2016

Dans le cadre de la mission décrite en tête de rapport, il n'a pas été repéré de matériaux et produits contenant de l'amiante.

3.1 DESCRIPTION DU BATIMENT VISITE

Liste des pièces visitées

| | |
|--------------------------|---------------------------------|
| Rez de chaussée Hall 1 : | Entrée, Pièce 1 |
| 1er étage Hall 1 : | Palier |
| 2ème étage Hall 1 : | Palier 2 |
| Rez de chaussée Hall 2 : | Entrée, Pièce 1 |
| 1er étage Hall 2 : | Palier |
| 2ème étage Hall 2 : | Palier 2 |
| Extérieur : | Façade, Toiture, Toiture Garage |

Liste des locaux, parties de locaux, composants ou parties de composants n'ayant pas pu être inspecté(s) dans le cadre d'un repérage réglementaire :

| Localisation | Parties du local | Raison |
|--------------|------------------|--------|
| Néant | - | |

Nota : Allodiagnostic s'engage à retourner sur les lieux afin de compléter le constat aux parties d'immeubles non visités, dès lors que les dispositions permettant un contrôle des zones concernées auront été prises par le propriétaire ou son mandataire.

DESCRIPTION GENERALE DES PIECES VISITEES :

| Localisation | Description |
|----------------------------------|---|
| Rez de chaussée Hall 1 - Entrée | Sol : Carrelage Mur : Peinture Plafond : Peinture |
| 1er étage Hall 1 - Palier | Sol : Carrelage Mur : Peinture Plafond : Peinture |
| Rez de chaussée Hall 2 - Entrée | Sol : Carrelage Mur : Peinture Plafond : Peinture |
| 1er étage Hall 2 - Palier | Sol : Carrelage Mur : Peinture Plafond : Peinture |
| Rez de chaussée Hall 1 - Pièce 1 | Sol : Brut Mur : Brut Plafond : Brut |
| 2ème étage Hall 1 - Palier 2 | Sol : Brut Mur : Brut Plafond : Brut |
| Rez de chaussée Hall 2 - Pièce 1 | Sol : Brut Mur : Brut Plafond : Brut |
| 2ème étage Hall 2 - Palier 2 | Sol : Brut Mur : Brut Plafond : Brut |
| Extérieur - Façade | Mur : Enduit |
| Extérieur - Toiture | Plafond : Tuiles |
| Extérieur - Toiture Garage | Plafond : Revêtement bitumineux |

3.2 CONCLUSIONS DU RAPPORT DE REPERAGE

Dans le cadre de la mission décrite en tête de rapport, il n'a pas été repéré de matériaux et produits contenant de l'amiante.

Liste des matériaux ou produits déclarés amiantés sur justificatif

| N° Matériau ou Produit | Description | Localisation | Etat de conservation |
|------------------------|-------------|--------------|----------------------|
| Néant | - | - | - |

Liste des matériaux ou produits contenant de l'amiante après analyse :

| N° Matériau ou Produit | Description | Localisation | Etat de conservation |
|------------------------|-------------|--------------|----------------------|
| Néant | - | - | - |

Liste des matériaux ou produits susceptibles de contenir de l'amiante, pour lesquels des analyses sont nécessaires :

| N° Matériau ou Produit | Description | Localisation | Cause de non prélèvement |
|------------------------|-------------|--------------|--------------------------|
| Néant | - | - | - |

Des investigations complémentaires devront être réalisées sur ces éléments non inspectés afin de compléter le repérage et de pouvoir conclure à la présence ou à l'absence d'amiante dans les locaux, parties de locaux, composants et parties de composant n'ayant pu être inspectés, merci de contacter la société Allo diagnostic afin de reprendre un rendez-vous à votre convenance.

Liste des locaux, parties de locaux, composants ou parties de composants n'ayant pas pu être inspecté(s) et pour lesquels des investigations complémentaires sont nécessaires afin de statuer sur la présence ou l'absence d'amiante :

| N° Matériau ou Produit | Description | Localisation | Cause de non prélèvement |
|------------------------|-------------|--------------|--------------------------|
| Néant | - | - | - |

MESURES A PRENDRE EN FONCTION DE L'ETAT DE CONSERVATION DES MATERIAUX AMIANTES :

FLOCAGES, CALORIFUGEAGES & FAUX-PLAFONDS CONTENANT DE L'AMIANTE (MESURES OBLIGATOIRES)

N=1 : Contrôle triennal de l'état de conservation

N=2 : Effectuer des mesures d'empoussièrement de l'air

N=3 : Effectuer des travaux de retrait ou de confinement sous 36 mois

(Voir fiche(s) d'évaluation ci-après)

AUTRES MATERIAUX OU PRODUITS CONTENANT DE L'AMIANTE (MESURES D'ORDRE GENERALE)

EP : Surveiller l'évolution de l'état de conservation.

AC1: Recouvrir le matériau d'une couche de protection.

AC2 : Supprimer ou remplacer le composant.

3.3 RESULTATS DETAILLES DU REPERAGE

3.3.1 Liste des matériaux ou produits contenant de l'amiante sur justificatif :

| N° Matériau ou Produit | Description | Localisation | Etat de conservation |
|------------------------|-------------|--------------|----------------------|
| Néant | - | - | - |

3.3.2 Liste des matériaux ou produits contenant de l'amiante après analyse :

| N° Matériau ou Produit | Description | Localisation | Etat de conservation |
|------------------------|-------------|--------------|----------------------|
| Néant | - | - | - |

3.3.3 Liste des matériaux susceptibles de contenir de l'amiante, mais n'en contenant pas après analyse :

| Localisation | Identifiant + Description |
|--------------|---------------------------|
| Néant | - |

3-4 Liste des matériaux ou produits susceptibles de contenir de l'amiante, déclarés contenant de l'amiante par l'opérateur suite au refus du propriétaire ou du donneur d'ordre de pratiquer un prélèvement d'échantillon à des fins d'analyses :

Rappel : La norme NF X46-020 précise dans son point 4.4.1 : « *Aucune conclusion sur l'absence d'amiante dans un produit ou matériau susceptible d'en contenir ne peut être faite sans recourir à une analyse.* ». Par conséquent, suite au refus du propriétaire ou du donneur d'ordre de laisser l'opérateur de repérage pratiquer le ou les prélèvements d'échantillon à des fins d'analyse, et par application du principe de précaution, les matériaux ou produit suivant ont été déclaré comme contenant de l'amiante :

Des investigations complémentaires devront être réalisées sur ces éléments non inspectés afin de compléter le repérage, merci de contacter la société Allo diagnostic afin de reprendre un rendez-vous à votre convenance.

MESURES A PRENDRE EN FONCTION DE L'ETAT DE CONSERVATION DES MATERIAUX AMIANTES :

FLOCAGES, CALORIFUGEAGES & FAUX-PLAFONDS CONTENANT DE L'AMIANTE (MESURES OBLIGATOIRES)

N=1 : Contrôle triennal de l'état de conservation
 N=2 : Effectuer des mesures d'empoussièrement de l'air
 N=3 : Effectuer des travaux de retrait ou de confinement sous 36 mois
 (Voir fiche(s) d'évaluation ci-après)

AUTRES MATERIAUX OU PRODUITS CONTENANT DE L'AMIANTE (MESURES D'ORDRE GENERALE)

EP : Surveiller l'évolution de l'état de conservation.
 AC1: Recouvrir le matériau d'une couche de protection.
 AC2 : Supprimer ou remplacer le composant.

Ecart, adjonction ou suppression par rapport à la norme NF X 46-020 :

Information relative aux conditions spécifiques du repérage, telles que les conditions d'inaccessibilité, l'impossibilité de réaliser un prélèvement destructif, etc. :

La mission de repérage s'est déroulée conformément aux prescriptions de la norme NF X 46-020, révision de décembre 2008.

Remarque :

3.4 CROQUIS DE REPERAGE



Planche (croquis) de repérage technique effectué par le cabinet : ALLODIAGNOSTIC, auteur : François GODET
 Dossier n° 828435 du
 Adresse du bien : RESIDENCE SAINTE NARCISSE
 IMPASSE DE L ANCIENNE GENDARMERIE (Sans objet) 85240 ST HILAIRE DES LOGES

| Légende | | | |
|---------|--------------------------------|-----------------------------------|------------------------------|
| | Surface de matériaux amiantés | N° prélèvement | Matériaux prélevés – négatif |
| | Linéaire de matériaux amiantés | A N° prélèvement (matériaux-état) | Matériaux prélevés – positif |

3.5 FICHES D'ÉVALUATION DE L'ÉTAT DE CONSERVATION

Grilles d'évaluation de l'état de conservation des matériaux ou produit de la liste A

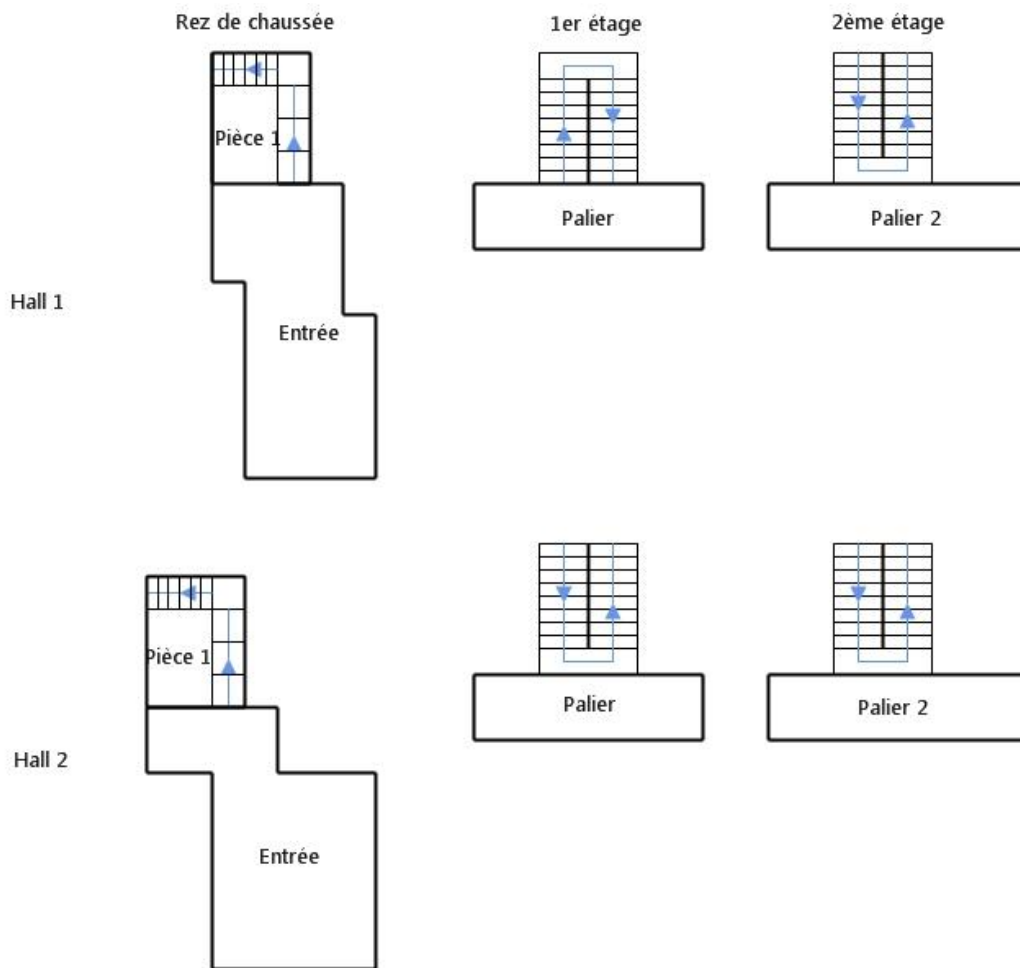
Aucune évaluation n'a été réalisée

Grilles d'évaluation de l'état de conservation des autres matériaux ou produit de la liste B

Aucune évaluation n'a été réalisée

3.6 RAPPORTS D'ANALYSES :

Aucun rapport d'essai n'a été fourni ou n'est disponible

3.7 CONDITIONS DE REALISATION DU REPERAGE

L'objet de la mission

La présente mission concerne le repérage en vue de l'établissement du constat de présence ou d'absence d'amiante établi en vue de la constitution du dossier technique amiante.

Le cadre de la mission

a) L'intitulé de la mission

«Repérage en vue de l'établissement du constat de présence ou d'absence d'amiante établi en vue de la constitution du dossier technique amiante».

b) Le cadre réglementaire de la mission

L'article R 1334-17 et 18 du code de la construction et de l'habitation prévoit que «*Les propriétaires des parties communes d'immeubles collectifs d'habitation ainsi les propriétaires d'immeuble à usage autre que d'habitation y font réaliser un repérage des matériaux et produits des listes A et B contenant de l'amiante*»

Le **dossier de diagnostic** technique comprend, entre autres, «*l'état mentionnant la présence ou l'absence de matériaux ou produits contenant de l'amiante prévu à l'article L. 1334-13 du même code*».

La mission, s'inscrivant dans ce cadre, se veut conforme aux textes réglementaires de référence mentionnés en page de couverture du présent rapport.

c) L'objectif de la mission

«Le repérage a pour objectif d'identifier et de localiser les matériaux et produits contenant de l'amiante mentionnés en annexe du Code la santé publique.»

L'Annexe du Code de la santé publique est l'annexe 13.9 (liste A et B).

d) Le programme de repérage de la mission réglementaire

Le programme de repérage est défini par l'Annexe 13.9 (liste A et B) du Code de la santé publique et se limite pour une mission normale à la recherche de matériaux et produits contenant de l'amiante dans les composants et parties de composants de la construction y figurant.

En partie droite l'extrait du texte de l'Annexe 13.9

Important : Le programme de repérage de la mission de base est limitatif. Il est plus restreint que celui élaboré pour les missions de repérage de matériaux ou produits contenant de l'amiante avant démolition d'immeuble ou celui à élaborer avant réalisation de travaux.

| Liste A | |
|---|---|
| <i>Composant de la construction</i> | <i>Partie du composant à vérifier ou à sonder</i> |
| Flocages, Calorifugeages, Faux plafonds | Flocages |
| | Calorifugeages |
| | Faux plafonds |

| Liste B | |
|--|---|
| <i>Composant de la construction</i> | <i>Partie du composant à vérifier ou à sonder</i> |
| <i>1. Parois verticales intérieures</i> | |
| Murs, Cloisons "en dur" et Poteaux (périphériques et intérieurs) | Enduits projetés |
| | Revêtement durs (plaques de menuiseries) |
| | Revêtement durs (amiante-ciment) |
| | Entourages de poteaux (carton) |
| | Entourages de poteaux (amiante-ciment) |
| | Entourages de poteaux (matériau sandwich) |
| | Entourages de poteaux (carton+plâtre) |
| Cloisons (légères et préfabriquées), Gains et Coffres verticaux | Coffrage perdu |
| | Enduits projetés Panneaux de cloisons |
| <i>2. Planchers et plafonds</i> | |
| Plafonds, Poutres et Charpentes, Gains et Coffres Horizontaux | Enduits projetés |
| | Panneaux collés ou vissés |
| Planchers | Dalles de sol |
| <i>3. Conduits, canalisations et équipements intérieurs</i> | |
| Conduits de fluides (air, eau, autres fluides) | Conduits |
| | Enveloppes de calorifuges |
| Clapets / volets coupe-feu | Clapets coupe-feu |
| | Volets coupe-feu |
| Portes coupe-feu | Rebouchage |
| | Joints (tresses) |
| Vide-ordures | Joints (bandes) |
| | Conduits |
| <i>4. Eléments extérieurs</i> | |
| Toitures | Plaques (composites) |
| | Plaques (fibres-ciment) |
| | Ardoises (composites) |
| | Ardoises (fibres-ciment) |
| | Accessoires de couvertures (composites) |
| | Accessoires de couvertures (fibres-ciment) |
| | Bardeaux bitumineux |
| Bardages et façades légères | Plaques (composites) |
| | Plaques (fibres-ciment) |
| | Ardoises (composites) |
| | Ardoises (fibres-ciment) |
| | Panneaux (composites) Panneaux (fibres-ciment) |
| Conduits en toiture et façade | Conduites d'eaux pluviales en amiante-ciment |
| | Conduites d'eaux usées en amiante-ciment |
| | Conduits de fumée en amiante-ciment |

Cette recherche ne comporte aucune destruction ni démontage complexe, à l'exception du soulèvement des plaques de faux-plafonds ou trappes de visite. Par conséquent notre responsabilité ne saurait être engagée dans le cas d'une découverte ultérieure de matériaux contenant de l'amiante dans les endroits non accessibles ou hermétiquement clos lors de notre visite.

En aucun cas le présent diagnostic ne saurait être utilisé lorsque des travaux sont envisagés ou dans le cadre d'une démolition. En effet, le présent diagnostic ne portant que sur les parties visibles et accessibles de l'immeuble et selon la liste des matériaux figurant à l'annexe 13-9 du Code de la construction et de l'habitation, il ne saurait préjuger de la présence ou de l'absence de matériaux susceptibles de contenir de l'amiante soit dans les parties inaccessibles du bien, soit en dehors de la liste figurant à l'annexe 13-9 précitée.

OBLIGATIONS EUT EGARD AU DECRET N°96-97 MODIFIE (concernant les matériaux friables) :

Faux plafonds

Conformément à l'arrêté du 15 janvier 1998, une grille d'évaluation de l'état de conservation est rédigée pour que chaque faux plafond contenant de l'amiante et ceci par zone homogène. Cette grille d'évaluation tient compte, notamment, de l'accessibilité du matériau (hauteur sous plafond), des dégradations recensées (plaque cassée, fissurée, etc.), de l'état de fixation et des supports des plaques (une mauvaise fixation favorise les effets dus aux vibrations).

En fonction des critères énoncés ci-dessus, l'action à entreprendre est définie dans les mêmes conditions que les flocages calorifugeages et ceci par zones réputées homogènes.

Calorifugeages et flocages

Conformément à l'article 3 du décret n°96-97 modifié, une grille d'évaluation est rédigée pour chaque calorifuge et flocage contenant de l'amiante et ceci par zone homogène. Cette grille d'évaluation tient compte, notamment, de l'accessibilité du matériau, de son degré de dégradation, de son exposition à des chocs, et à des vibrations enfin à l'existence de mouvement d'air dans la zone homogène concernée.

En fonction du résultat obtenu du diagnostic, une note de 1 à 3 est attribuée :

- Une note égale à **UN** (1) se traduit par un contrôle périodique de l'état de conservation du matériau dans les conditions prévues à l'article 3.
- Une note égale à **DEUX** (2) oblige, selon les modalités prévues à l'article 5, à une surveillance du niveau d'empoussièrement dans l'atmosphère par un organisme agréé en microscopie électronique à transmission.
 - *Si le niveau d'empoussièrement, est inférieur ou égal à la valeur de 5 fibres / litre, le propriétaire procède à un contrôle de l'état de conservation des matériaux dans les conditions de l'article 3 (triennal).*
 - *Si le niveau d'empoussièrement est supérieur à 5 fibres / litre, le propriétaire procède à des travaux de confinement ou de retrait de l'amiante. Pendant la période précédant les travaux, des mesures conservatoires appropriées doivent être mises en œuvre afin de réduire l'exposition des occupants et de la maintenir au niveau le plus bas possible, et dans tous les cas à un niveau d'empoussièrement inférieur à 5 fibres / litre.*
- Une note égale à **TROIS** (3) oblige, le propriétaire à procéder à des travaux de confinement ou de retrait de l'amiante, selon les modalités prévues au dernier alinéa de l'article 5. Pendant la période précédant les travaux, des mesures conservatoires appropriées doivent être mises en œuvre afin de réduire l'exposition des occupants et de la maintenir le plus bas possible, et dans tous les cas à un niveau inférieur à 5 fibres / litre.

RECOMMANDATIONS EUT EGARD A L' ARRETE DU 12 DECEMBRE 2012 (CONCERNANT LES MATERIAUX NON FRIABLES) :

- Soit une « **évaluation périodique** », lorsque, la nature et l'étendue des dégradations qu'il présente et l'évaluation du risque de dégradation ne conduisent pas à conclure à la nécessité d'une action de protection immédiate sur le matériau ou produit.
 Dans ce cas, l'opérateur de repérage indique que cette évaluation périodique consiste à :
 - contrôler périodiquement que l'état de dégradation des matériaux et produits concernés ne s'aggrave pas, et, le cas échéant, que leur protection demeure en bon état de conservation ;
 - rechercher, le cas échéant, les causes de dégradation et prendre les mesures appropriées pour les supprimer.
- Soit une « **action corrective de premier niveau** », lorsque, la nature et l'étendue des dégradations et l'évaluation du risque de dégradation conduisent à conclure à la nécessité d'une action de remise en état limitée au remplacement, au recouvrement ou à la protection des seuls éléments dégradés.
 A cette recommandation est associée, le cas échéant, un rappel de l'obligation de faire appel à une entreprise certifiée pour le retrait ou le confinement. Dans ce cas, l'opérateur de repérage indique au propriétaire que cette action corrective de premier niveau consiste à :
 - rechercher les causes de la dégradation et définir les mesures correctives appropriées pour les supprimer
 - procéder à la mise en œuvre de ces mesures correctives afin d'éviter toute nouvelle dégradation et, dans l'attente, prendre les mesures de protection appropriées afin de limiter le risque de dispersion des fibres d'amiante ;
 - veiller à ce que les modifications apportées ne soient pas de nature à aggraver l'état des autres matériaux et produits contenant de l'amiante restant accessibles dans la même zone ;
 - contrôler périodiquement que les autres matériaux et produits restant accessibles, ainsi que, le cas échéant, leur protection, demeurent en bon état de conservation.
- Soit à une « **action corrective de second niveau** », qui concerne l'ensemble d'une zone, de telle sorte que le matériau ou produit ne soit plus soumis à aucune agression ni dégradation. Dans ce cas, l'opérateur de repérage indique au propriétaire que cette action corrective de second niveau consiste à :
 - prendre, tant que les mesures mentionnées au c) n'ont pas été mises en place, les mesures conservatoires appropriées pour limiter le risque de dégradation, et la dispersion des fibres d'amiante. Cela peut consister à adapter voire condamner l'usage des locaux concernés afin d'éviter toute exposition et toute dégradation du matériau ou produit contenant de l'amiante.
 Durant les mesures conservatoires, et afin de vérifier que celles-ci sont adaptées, une mesure d'empoussièrement est réalisée, conformément aux dispositions du code de la santé publique ;
 - procéder à une analyse de risque complémentaire, afin de définir les mesures de protection ou de retrait les plus adaptées, prenant en compte l'intégralité des matériaux et produits contenant de l'amiante dans la zone concernée ;
 - mettre en œuvre les mesures de protection ou de retrait définies par l'analyse de risque ;
 - contrôler périodiquement que les autres matériaux et produits restant accessibles, ainsi que leur protection, demeurent en bon état de conservation.

L'opérateur de repérage peut apporter des compléments et précisions à ces recommandations en fonction des situations particulières rencontrées lors de l'évaluation de l'état de conservation.

ATTESTATION D'INDEPENDANCE ET DE MOYENS



ATTESTATION D'INDEPENDANCE ET DE MOYENS

Je, soussigné Edouard CARVALLO, directeur général de la SAS ALLO DIAGNOSTIC, ayant son siège social à Paris (75009), 16 rue de la Rochefoucauld, atteste sur l'honneur que la société répond en tous points aux exigences définies par les articles L 271-6 et R 271-3 du Code de la Construction et de l'Habitation.

Ainsi, la société ALLO DIAGNOSTIC n'a aucun lien de nature à porter atteinte à son impartialité et à son indépendance ni vis-à-vis du propriétaire (ou de son mandataire) faisant appel à elle, ni vis-à-vis d'une quelconque entreprise pouvant réaliser des travaux sur les ouvrages, installations ou équipements pour lesquels il est demandé d'établir l'un des documents constituant le Dossier de diagnostics Techniques.

La société ALLO DIAGNOSTIC est titulaire d'un contrat d'assurance permettant de couvrir les conséquences d'un engagement de sa responsabilité liée à ses interventions (RC professionnelle souscrite auprès de la société d'assurance AXA, sous les polices numérotées 3912280604 et 3912431104).

Enfin, la société ALLO DIAGNOSTIC dispose de tous les moyens matériels et en personnel nécessaire à l'établissement des états, constats et diagnostics composant le Dossier de Diagnostics Techniques.

Fait à Paris,
Le 5 janvier 2016

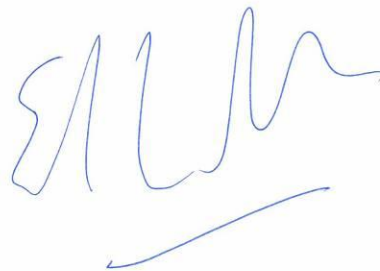

Siège social
37, rue de la Victoire
75009 Paris

www.allodiagnostic.com

Siège administratif
Parc Saint Fiacre
53200 Château-Gontier

ALLODIAGNOSTIC SAS au capital de 6 990 495 € | RCS PARIS 505 037 044 | Tél. 02 85 40 10 25 | info@allodiagnostic.com

4 Enregistrement des travaux réalisés pour retirer ou confiner les matériaux ou produits contenant de l'amiante

Il appartient au propriétaire, le cas échéant, de remplir et de tenir à jour cette rubrique

Dates des travaux réalisés :

Zone où les travaux ont été réalisés :

Nature exacte des travaux réalisés :

Dates des travaux réalisés :

Zone où les travaux ont été réalisés :

Nature exacte des travaux réalisés :

Dates des travaux réalisés :

Zone où les travaux ont été réalisés :

Nature exacte des travaux réalisés :

5 Recommandations générales de sécurité

L'identification des matériaux et produits contenant de l'amiante est un préalable à l'évaluation et à la prévention des risques liés à la présence d'amiante dans un bâtiment. Elle doit être complétée par la définition et la mise en œuvre de mesures de gestion adaptées et proportionnées pour limiter l'exposition des occupants présents temporairement ou de façon permanente dans le bâtiment et des personnes appelées à intervenir sur les matériaux ou produits contenant de l'amiante.

Ces mesures sont inscrites dans le dossier technique amiante et dans sa fiche récapitulative que le propriétaire constitue et tient à jour en application des dispositions de l'article R. 1334-29-5 du code de la santé publique.

La mise à jour régulière et la communication du dossier technique amiante ont vocation à assurer l'information des occupants et des différents intervenants dans le bâtiment sur la présence des matériaux et produits contenant de l'amiante, afin de permettre la mise en œuvre des mesures visant à prévenir les expositions.

Les recommandations générales de sécurité définies ci-après rappellent les règles de base destinées à prévenir les expositions. Le propriétaire (ou, à défaut, l'exploitant) de l'immeuble concerné adapte ces recommandations aux particularités de chaque bâtiment et de ses conditions d'occupation ainsi qu'aux situations particulières rencontrées.

Ces recommandations générales de sécurité ne se substituent en aucun cas aux obligations réglementaires existantes en matière de prévention des risques pour la santé et la sécurité des travailleurs, inscrites dans le code du travail.

Informations générales

a) Dangerosité de l'amiante

Les maladies liées à l'amiante sont provoquées par l'inhalation des fibres. Toutes les variétés d'amiante sont classées comme substances cancérigènes avérées pour l'homme. Elles sont à l'origine de cancers qui peuvent atteindre soit la plèvre qui entoure les poumons (mésothéliomes), soit les bronches et/ou les poumons (cancers broncho-pulmonaires). Ces lésions surviennent longtemps (souvent entre 20 à 40 ans) après le début de l'exposition à l'amiante. Le Centre international de recherche sur le cancer (CIRC) a également établi récemment un lien entre exposition à l'amiante et cancers du larynx et des ovaires. D'autres pathologies, non cancéreuses, peuvent également survenir en lien avec une exposition à l'amiante. Il s'agit exceptionnellement d'épanchements pleuraux (liquide dans la plèvre) qui peuvent être récidivants ou de plaques pleurales (qui épaississent la plèvre). Dans le cas d'empoussièrement important, habituellement d'origine professionnelle, l'amiante peut provoquer une sclérose (asbestose) qui réduira la capacité respiratoire et peut dans les cas les plus graves produire une insuffisance respiratoire parfois mortelle. Le risque de cancer du poumon peut être majoré par l'exposition à d'autres agents cancérigènes, comme la fumée du tabac.

b) Présence d'amiante dans des matériaux et produits en bon état de conservation

L'amiante a été intégré dans la composition de nombreux matériaux utilisés notamment pour la construction. En raison de son caractère cancérigène, ses usages ont été restreints progressivement à partir de 1977, pour aboutir à une interdiction totale en 1997.

En fonction de leur caractéristique, les matériaux et produits contenant de l'amiante peuvent libérer des fibres d'amiante en cas d'usure ou lors d'interventions mettant en cause l'intégrité du matériau ou produit (par exemple perçage, ponçage, découpe, friction...). Ces situations peuvent alors conduire à des expositions importantes si des mesures de protection renforcées ne sont pas prises.

Pour rappel, les matériaux et produits répertoriés aux listes A et B de l'annexe 13-9 du code de la santé publique font l'objet d'une évaluation de l'état de conservation dont les modalités sont définies par arrêté. Il convient de suivre les recommandations émises par les opérateurs de repérage dits « diagnostiqueurs » pour la gestion des matériaux ou produits repérés.

De façon générale, il est important de veiller au maintien en bon état de conservation des matériaux et produits contenant de l'amiante et de remédier au plus tôt aux situations d'usure anormale ou de dégradation de ceux-ci.

Intervention de professionnels

Soumis aux dispositions du code du travail

Il est recommandé aux particuliers d'éviter dans la mesure du possible toute intervention directe sur des matériaux et produits contenant de l'amiante et de faire appel à des professionnels compétents dans de telles situations.

Les entreprises réalisant des opérations sur matériaux et produits contenant de l'amiante sont soumises aux dispositions des articles R. 4412-94 à R. 4412-148 du code du travail. Les entreprises qui réalisent des travaux de retrait ou de confinement de matériaux et produits contenant de l'amiante doivent en particulier être certifiées dans les conditions prévues à l'article R. 4412-129. Cette certification est obligatoire à partir du 1^{er} juillet 2013 pour les entreprises effectuant des travaux de retrait sur l'enveloppe extérieure des immeubles bâtis et à partir du 1^{er} juillet 2014 pour les entreprises de génie civil.

Des documents d'information et des conseils pratiques de prévention adaptés sont disponibles sur le site Travailler-mieux (<http://www.travailler-mieux.gouv.fr>) et sur le site de l'Institut national de recherche et de sécurité pour la prévention des accidents du travail et des maladies professionnelles (<http://www.inrs.fr>).

Recommandations générales de sécurité

Il convient d'éviter au maximum l'émission de poussières notamment lors d'interventions ponctuelles non répétées, par exemple :

- Perçage d'un mur pour accrocher un tableau ;
- Remplacement de joints sur des matériaux contenant de l'amiante ;
- Travaux réalisés à proximité d'un matériau contenant de l'amiante en bon état, par exemple des interventions légères dans des boîtiers électriques, sur des gaines ou des circuits situés sous un flocage sans action directe sur celui-ci, de remplacement d'une vanne sur une canalisation calorifugée à l'amiante.

L'émission de poussières peut être limitée par humidification locale des matériaux contenant de l'amiante en prenant les mesures nécessaires pour éviter tout risque électrique et/ou en utilisant de préférence des outils manuels ou des outils à vitesse lente.

Le port d'équipements adaptés de protection respiratoire est recommandé. Le port d'une combinaison jetable permet d'éviter la propagation de fibres d'amiante en dehors de la zone de travail. Les combinaisons doivent être jetées après chaque utilisation.

Des informations sur le choix des équipements de protection sont disponibles sur le site internet amiante de l'INRS à l'adresse suivante : www.amiante.inrs.fr.

De plus, il convient de disposer d'un sac à déchets à proximité immédiate de la zone de travail et d'une éponge ou d'un chiffon humide de nettoyage.

Gestion des déchets contenant de l'amiante

Les déchets de toute nature contenant de l'amiante sont des déchets dangereux. A ce titre, un certain nombre de dispositions réglementaires, dont les principales sont rappelées ci-après, encadrent leur élimination.

Lors de travaux conduisant à un désamiantage de tout ou partie de l'immeuble, la personne pour laquelle les travaux sont réalisés, c'est-à-dire les maîtres d'ouvrage, en règle générale les propriétaires, ont la responsabilité de la bonne gestion des déchets produits, conformément aux dispositions de l'article L. 541-2 du code de l'environnement. Ce sont les producteurs des déchets au sens du code de l'environnement.

Les déchets liés au fonctionnement d'un chantier (équipements de protection, matériel, filtres, bâches, etc.) sont de la responsabilité de l'entreprise qui réalise les travaux.

a) Conditionnement des déchets

Les déchets de toute nature susceptibles de libérer des fibres d'amiante sont conditionnés et traités de manière à ne pas provoquer d'émission de poussières. Ils sont ramassés au fur et à mesure de leur production et conditionnés dans des emballages appropriés et fermés, avec apposition de l'étiquetage prévu par le décret n° 88-466 du 28 avril 1988 relatif aux produits contenant de l'amiante et par le code de l'environnement notamment ses articles R. 551-1 à R. 551-13 relatifs aux

dispositions générales relatives à tous les ouvrages d'infrastructures en matière de stationnement, chargement ou déchargement de matières dangereuses.

Les professionnels soumis aux dispositions du code du travail doivent procéder à l'évacuation des déchets, hors du chantier, aussitôt que possible, dès que le volume le justifie après décontamination de leurs emballages.

b) Apport en déchèterie

Environ 10 % des déchèteries acceptent les déchets d'amiante lié à des matériaux inertes ayant conservé leur intégrité provenant de ménages, voire d'artisans. Tout autre déchet contenant de l'amiante est interdit en déchèterie.

A partir du 1^{er} janvier 2013, les exploitants de déchèterie ont l'obligation de fournir aux usagers les emballages et l'étiquetage appropriés aux déchets d'amiante.

c) Filières d'élimination des déchets

Les matériaux contenant de l'amiante ainsi que les équipements de protection (combinaison, masque, gants...) et les déchets issus du nettoyage (chiffon...) sont des déchets dangereux. En fonction de leur nature, plusieurs filières d'élimination peuvent être envisagées.

Les déchets contenant de l'amiante lié à des matériaux inertes ayant conservé leur intégrité peuvent être éliminés dans des installations de stockage de déchets non dangereux si ces installations disposent d'un casier de stockage dédié à ce type de déchets.

Tout autre déchet amianté doit être éliminé dans une installation de stockage pour déchets dangereux ou être vitrifiés. En particulier, les déchets liés au fonctionnement du chantier, lorsqu'ils sont susceptibles d'être contaminés par de l'amiante, doivent être éliminés dans une installation de stockage pour déchets dangereux ou être vitrifiés.

d) Information sur les déchèteries et les installations d'élimination des déchets d'amiante

Les informations relatives aux déchèteries acceptant des déchets d'amiante lié et aux installations d'élimination des déchets d'amiante peuvent être obtenues auprès :

- de la préfecture ou de la direction régionale de l'environnement, de l'aménagement et du logement (direction régionale et interdépartementale de l'environnement et de l'énergie en Ile-de-France) ou de la direction de l'environnement, de l'aménagement et du logement ;

- du conseil général (ou conseil régional en Ile-de-France) au regard de ses compétences de planification sur les déchets dangereux ;

- de la mairie ;

- ou sur la base de données « déchets » gérée par l'Agence de l'environnement et de la maîtrise de l'énergie, directement accessible sur internet à l'adresse suivante : www.sinoe.org.

e) Traçabilité

Le producteur des déchets remplit un bordereau de suivi des déchets d'amiante (BSDA, CERFA n° 11861). Le formulaire CERFA est téléchargeable sur le site du ministère chargé de l'environnement. Le propriétaire recevra l'original du bordereau rempli par les autres intervenants (entreprise de travaux, transporteur, exploitant de l'installation de stockage ou du site de vitrification).

Dans tous les cas, le producteur des déchets devra avoir préalablement obtenu un certificat d'acceptation préalable lui garantissant l'effectivité d'une filière d'élimination des déchets.

Par exception, le bordereau de suivi des déchets d'amiante n'est pas imposé aux particuliers voire aux artisans qui se rendent dans une déchèterie pour y déposer des déchets d'amiante lié à des matériaux inertes ayant conservé leur intégrité. Ils ne doivent pas remplir un bordereau de suivi de déchets d'amiante, ce dernier étant élaboré par la déchèterie.

FICHE RECAPITULATIVE DU DOSSIER TECHNIQUE « AMIANTE »

En application du Code de la Santé Publique, article R 1334-29-5
 Conforme à la norme NF X46 020 (décembre 2008)

Identification et situation de l'immeuble bâti visité

| | | |
|--|---------------|-----------------|
| RESIDENCE | SAINTE | NARCISSE |
| IMPASSE DE L ANCIENNE GENDARMERIE | | |
| 85240 ST HILAIRE DES LOGES | | |

| | |
|--------------------------------|--|
| Lot(s) Références Cadastres | Lot numéro Sans objet, Section cadastrale Non communiqué, Parcelle numéro Non communiqué, |
| Date de la visite : | 24/11/2016 |
| Expertisé par : | François GODET |

Date de rédaction du Dossier Technique Amiante : 24/11/2016

Dernière mise à jour : 24/11/2016

Coordonnées de la personne détenant le Dossier Technique « Amiante » :

**VENDEE LOGEMENT
 6 RUE MARECHAL FOCH
 85003 LA ROCHE SUR YON Cedex**

Modalités de consultation du Dossier Technique « Amiante » :

.....

Liste des pièces visitées

| | |
|---------------------------------|--|
| Rez de chaussée Hall 1 : | Entrée, Pièce 1 |
| 1er étage Hall 1 : | Palier |
| 2ème étage Hall 1 : | Palier 2 |
| Rez de chaussée Hall 2 : | Entrée, Pièce 1 |
| 1er étage Hall 2 : | Palier |
| 2ème étage Hall 2 : | Palier 2 |
| Extérieur : | Façade, Toiture, Toiture Garage |

Immeuble ou parties d'immeuble non visitées et justification :

Néant
 Nota : Allodiagnostic s'engage à retourner sur les lieux afin de compléter le constat aux parties d'immeubles non visités, dès lors que les dispositions permettant un contrôle des zones concernées auront été prises par le propriétaire ou son mandataire.

Informations : cette fiche présente les informations minimales devant être contenues dans la fiche récapitulative mentionnée dans l'arrêté du 12 et 21 décembre 2012, du 26 juin 2013 ainsi qu'à l'article R.1334-29-5 du code de la santé publique, à charge pour le propriétaire de compléter par toutes informations utiles et spécifiques aux bâtiments concernés.

Toutes les rubriques mentionnées ci-après sont à renseigner. Une fiche récapitulative est renseignée par DTA et par immeuble bâti.

La fiche récapitulative mentionne les travaux qui ont été réalisés pour retirer ou confiner des matériaux ou produits contenant de l'amiante. Elle est mise à jour systématiquement à l'occasion de travaux ayant conduits à la découverte ou à la suppression de matériaux ou produits contenant de l'amiante.

1. – Rapports de repérage

| Numéro de référence du rapport de repérage | Date du rapport | Nom de la société et de l'opérateur de repérage | Objet du repérage |
|--|-----------------|---|---|
| 828435 | 24/11/2016 | ALLODIAGNOSTIC VENDEE François GODET | Repérage des matériaux de la liste A et B au titre de l'article R1334-20 et 21 du code de la santé publique |
| | | | |
| | | | |
| | | | |

Observations :

Néant

2. – Liste des locaux ayant donné lieu au repérage

| Liste des différents repérages | Numéro de rapport de repérage | Liste des locaux visités | Liste des pièces non visitées |
|--|-------------------------------|---|-------------------------------|
| Repérage des matériaux de la liste A au titre de l'article R1334-20 du code de la santé publique | 828435 | Rez de chaussée Hall 1 - Entrée, Rez de chaussée Hall 1 - Pièce 1, 1er étage Hall 1 - Palier, 2ème étage Hall 1 - Palier 2, Rez de chaussée Hall 2 - Entrée, Rez de chaussée Hall 2 - Pièce 1, 1er étage Hall 2 - Palier, 2ème étage Hall 2 - Palier 2, Extérieur - Façade, Extérieur - Toiture, Extérieur - Toiture Garage | Néant |
| Repérage des matériaux de la liste B au titre de l'article R1334-21 du code de la santé publique | 828435 | Rez de chaussée Hall 1 - Entrée, Rez de chaussée Hall 1 - Pièce 1, 1er étage Hall 1 - Palier, 2ème étage Hall 1 - Palier 2, Rez de chaussée Hall 2 - Entrée, Rez de chaussée Hall 2 - Pièce 1, 1er étage Hall 2 - Palier, 2ème étage Hall 2 - Palier 2, Extérieur - Façade, Extérieur - Toiture, Extérieur - Toiture Garage | Néant |
| Autres repérages (préciser) : | - | - | - |

Liste des locaux, parties de locaux, composants ou parties de composants n'ayant pas pu être inspecté(s) dans le cadre d'un repérage réglementaire :

| Localisation | Parties du local | Raison |
|--------------|------------------|--------|
| Néant | - | |

3. – Identification des matériaux ou produits contenant de l'amiante

3.1 Matériaux et produits de la liste A de l'annexe 13-9 contenant de l'amiante

| Date de la visite | Type de repérage | Matériau ou produit | Localisation précise | Etat de conservation | MESURES obligatoires associées (évaluation périodique, mesures d'empoussièrement ou travaux de retrait ou confinement) |
|-------------------|------------------|---------------------|----------------------|----------------------|--|
| Néant | - | - | | | |

3.2 Matériaux et produits de la liste B de l'annexe 13-9 contenant de l'amiante

| Date de la visite | Type de repérage | Matériau ou produit | Localisation précise | Etat de conservation | MESURES préconisées par l'opérateur |
|-------------------|------------------|---------------------|----------------------|----------------------|-------------------------------------|
| Néant | - | - | | | |

3.3 Autres matériaux et produits contenant de l'amiante

| Date de la visite | Type de repérage | Matériau ou produit | Localisation précise |
|-------------------|------------------|---------------------|----------------------|
| | | | |

Les évaluations périodiques

Evaluation obligatoire des matériaux et produits de la liste A de l'annexe 13-9 contenant de l'amiante (*)

| Date de la visite | Matériaux ou produit concerné | Localisation | Etat de conservation | Mesure d'empoussièrement |
|-------------------|-------------------------------|--------------|----------------------|--------------------------|
| | | | | |
| | | | | |

(*) L'évaluation périodique de l'état de conservation est effectuée tous les trois ans. Pour l'état intermédiaire de dégradation, des mesures d'empoussièrement sont réalisées dans les 3 mois.

Evaluation des matériaux et produits de la liste B de l'annexe 13-9 contenant de l'amiante

| Date de la visite | Matériaux ou produit concerné | Localisation | Etat de conservation | Mesure d'empoussièrement |
|-------------------|-------------------------------|--------------|----------------------|--------------------------|
| | | | | |
| | | | | |

Travaux de retrait ou de confinement (Mesures conservatoires)

Matériaux et produits de la liste A de l'annexe 13-9 contenant de l'amiante

| Matériaux ou produit | Localisation précise | Nature des travaux ou des mesures conservatoires | Dates des travaux ou des mesures conservatoires | Entreprises intervenantes | Indiquer les résultats de l'examen visuel et des mesures d'empoussièrements art. R. 1334-29-3 du code de la santé publique |
|----------------------|----------------------|--|---|---------------------------|---|
| | | | | | |
| | | | | | |

Matériaux et produits de la liste B de l'annexe 13-9 contenant de l'amiante

| Matériaux ou produit | Localisation précise | Nature des travaux ou des mesures conservatoires | Dates des travaux ou des mesures conservatoires | Entreprises intervenantes | Indiquer les résultats de l'examen visuel et des mesures d'empoussièrements art. R. 1334-29-3 du code de la santé publique |
|----------------------|----------------------|--|---|---------------------------|---|
| | | | | | |
| | | | | | |

Autres matériaux et produits contenant de l'amiante

| Matériaux ou produit | Localisation précise | Nature des travaux ou des mesures conservatoires | Dates des travaux ou des mesures conservatoires | Entreprises intervenantes | Indiquer les résultats de l'examen visuel et des mesures d'empoussièrements art. R. 1334-29-3 du code de la santé publique |
|----------------------|----------------------|--|---|---------------------------|---|
| | | | | | |
| | | | | | |

CROQUIS DE REPERAGE





Planche (croquis) de repérage technique effectué par le cabinet : ALLODIAGNOSTIC, auteur : François GODET
 Dossier n° 828435 du
 Adresse du bien : RESIDENCE SAINTE NARCISSE
 IMPASSE DE L ANCIENNE GENDARMERIE (Sans objet) 85240 ST HILAIRE DES LOGES

| Légende | | |
|---|-------------------------------|------------------------------|
|  | Surface de matériaux amiantés | N° prélèvement |
| | | Matériaux prélevés – négatif |

| | | | |
|---|--------------------------------|-----------------------------------|------------------------------|
|  | Linéaire de matériaux amiantés | A N° prélèvement (matériaux-état) | Matériaux prélevés – positif |
|---|--------------------------------|-----------------------------------|------------------------------|

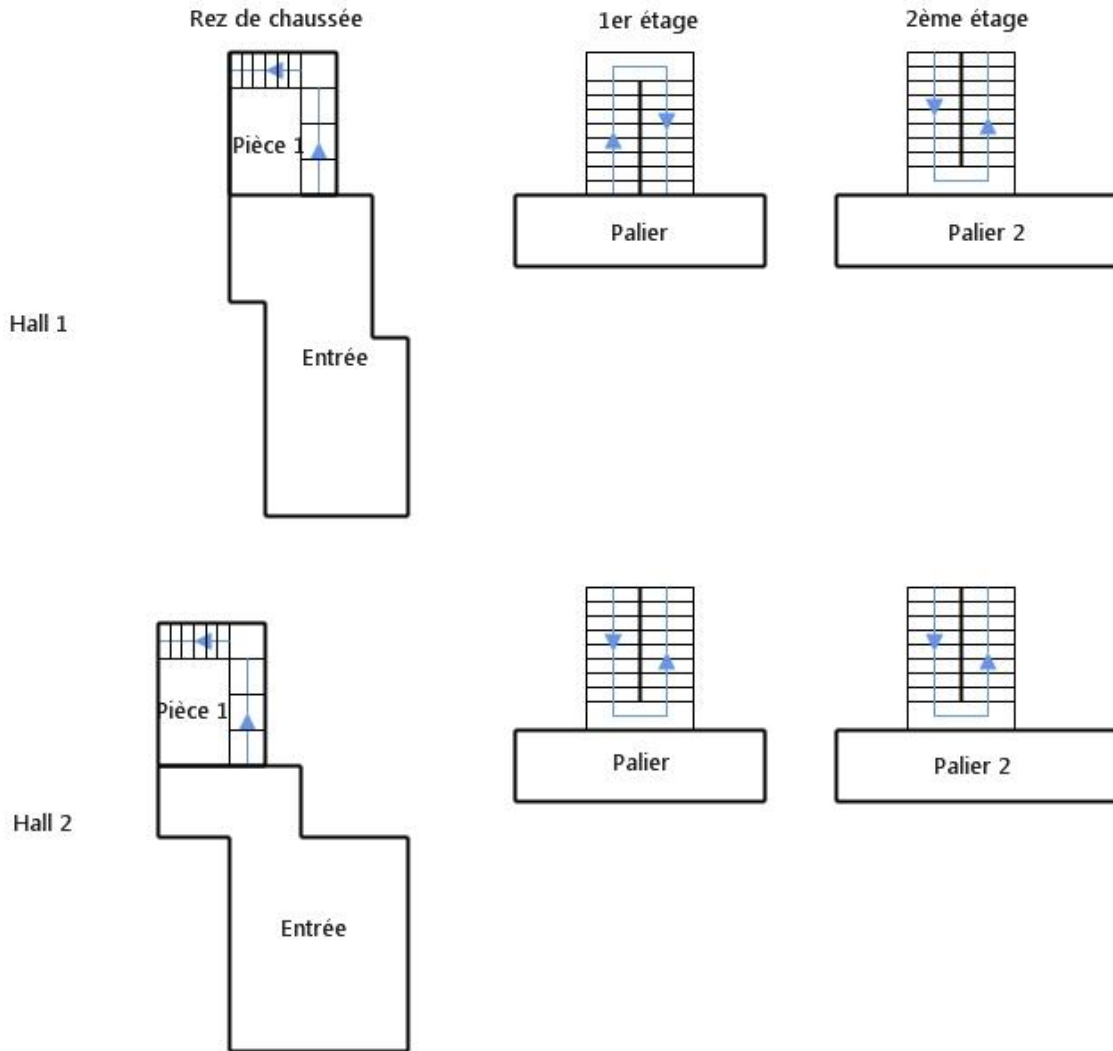
CONSIGNES GENERALES DE SECURITE

L'identification des matériaux et produits contenant de l'amiante est un préalable à l'évaluation et à la prévention des risques liés à la présence d'amiante dans un bâtiment. Elle doit être complétée par la définition et la mise en œuvre de mesures de gestion adaptées et proportionnées pour limiter l'exposition des occupants présents temporairement ou de façon permanente dans le bâtiment et des personnes appelées à intervenir sur les matériaux ou produits contenant de l'amiante.

Ces mesures sont inscrites dans le dossier technique amiante et dans sa fiche récapitulative que le propriétaire constitue et tient à jour en application des dispositions de l'article R. 1334-29-5 du code de la santé publique.

La mise à jour régulière et la communication du dossier technique amiante ont vocation à assurer l'information des occupants et des différents intervenants dans le bâtiment sur la présence des matériaux et produits contenant de l'amiante, afin de permettre la mise en œuvre des mesures visant à prévenir les expositions.

Les recommandations générales de sécurité définies ci-après rappellent les règles de base destinées à prévenir les expositions. Le propriétaire (ou, à défaut, l'exploitant) de l'immeuble concerné adapte ces recommandations aux particularités de chaque bâtiment et de ses conditions d'occupation ainsi qu'aux situations particulières rencontrées.

Ces recommandations générales de sécurité ne se substituent en aucun cas aux obligations réglementaires existantes en matière de prévention des risques pour la santé et la sécurité des travailleurs, inscrites dans le code du travail.

1. Informations générales

a) Dangerosité de l'amiante

Les maladies liées à l'amiante sont provoquées par l'inhalation des fibres. Toutes les variétés d'amiante sont classées comme substances cancérigènes avérées pour l'homme. Elles sont à l'origine de cancers qui peuvent atteindre soit la plèvre qui entoure les poumons (mésothéliomes), soit les bronches et/ou les poumons (cancers broncho-pulmonaires). Ces lésions surviennent longtemps (souvent entre 20 à 40 ans) après le début de l'exposition à l'amiante. Le Centre international de recherche sur le cancer (CIRC) a également établi récemment un lien entre exposition à l'amiante et cancers du larynx et des ovaires. D'autres pathologies, non cancéreuses, peuvent également survenir en lien avec une exposition à l'amiante. Il s'agit exceptionnellement d'épanchements pleuraux (liquide dans la plèvre) qui peuvent être récidivants ou de plaques pleurales (qui épaississent la plèvre). Dans le cas d'empoussièrement important, habituellement d'origine professionnelle, l'amiante peut provoquer une sclérose (asbestose) qui réduira la capacité respiratoire et peut dans les cas les plus graves produire une insuffisance respiratoire parfois mortelle. Le risque de cancer du poumon peut être majoré par l'exposition à d'autres agents cancérigènes, comme la fumée du tabac.

b) Présence d'amiante dans des matériaux et produits en bon état de conservation

L'amiante a été intégré dans la composition de nombreux matériaux utilisés notamment pour la construction. En raison de son caractère cancérigène, ses usages ont été restreints progressivement à partir de 1977, pour aboutir à une interdiction totale en 1997.

En fonction de leur caractéristique, les matériaux et produits contenant de l'amiante peuvent libérer des fibres d'amiante en cas d'usure ou lors d'interventions mettant en cause l'intégrité du matériau ou produit (par exemple perçage, ponçage, découpe, friction...). Ces situations peuvent alors conduire à des expositions importantes si des mesures de protection renforcées ne sont pas prises.

Pour rappel, les matériaux et produits répertoriés aux listes A et B de l'annexe 13-9 du code de la santé publique font l'objet d'une évaluation de l'état de conservation dont les modalités sont définies par arrêté. Il convient de suivre les recommandations émises par les opérateurs de repérage dits « diagnostiqueurs » pour la gestion des matériaux ou produits repérés.

De façon générale, il est important de veiller au maintien en bon état de conservation des matériaux et produits contenant de l'amiante et de remédier au plus tôt aux situations d'usure anormale ou de dégradation de ceux-ci.

2. Intervention de professionnels

Soumis aux dispositions du code du travail

Il est recommandé aux particuliers d'éviter dans la mesure du possible toute intervention directe sur des matériaux et produits contenant de l'amiante et de faire appel à des professionnels compétents dans de telles situations.

Les entreprises réalisant des opérations sur matériaux et produits contenant de l'amiante sont soumises aux dispositions des articles R. 4412-94 à R. 4412-148 du code du travail. Les entreprises qui réalisent des travaux de retrait ou de confinement de matériaux et produits contenant de l'amiante doivent en particulier être certifiées dans les conditions prévues à l'article R. 4412-129. Cette certification est obligatoire à partir du 1er juillet 2013 pour les entreprises effectuant des travaux de retrait sur l'enveloppe extérieure des immeubles bâtis et à partir du 1er juillet 2014 pour les entreprises de génie civil.

Des documents d'information et des conseils pratiques de prévention adaptés sont disponibles sur le site Travailler-mieux (<http://www.travailler-mieux.gouv.fr>) et sur le site de l'Institut national de recherche et de sécurité pour la prévention des accidents du travail et des maladies professionnelles (<http://www.inrs.fr>).

3. Recommandations générales de sécurité

Il convient d'éviter au maximum l'émission de poussières notamment lors d'interventions ponctuelles non répétées, par exemple :

- Perçage d'un mur pour accrocher un tableau ;
- Remplacement de joints sur des matériaux contenant de l'amiante ;
- Travaux réalisés à proximité d'un matériau contenant de l'amiante en bon état, par exemple des interventions légères dans des boîtiers électriques, sur des gaines ou des circuits situés sous un flocage sans action directe sur celui-ci, de remplacement d'une vanne sur une canalisation calorifugée à l'amiante.

L'émission de poussières peut être limitée par humidification locale des matériaux contenant de l'amiante en prenant les mesures nécessaires pour éviter tout risque électrique et/ou en utilisant de préférence des outils manuels ou des outils à vitesse lente.

Le port d'équipements adaptés de protection respiratoire est recommandé. Le port d'une combinaison jetable permet d'éviter la propagation de fibres d'amiante en dehors de la zone de travail. Les combinaisons doivent être jetées après chaque utilisation.

Des informations sur le choix des équipements de protection sont disponibles sur le site internet amiante de l'INRS à l'adresse suivante : www.amiante.inrs.fr.

De plus, il convient de disposer d'un sac à déchets à proximité immédiate de la zone de travail et d'une éponge ou d'un chiffon humide de nettoyage.

4. Gestion des déchets contenant de l'amiante

Les déchets de toute nature contenant de l'amiante sont des déchets dangereux. A ce titre, un certain nombre de dispositions réglementaires, dont les principales sont rappelées ci-après, encadrent leur élimination.

Lors de travaux conduisant à un désamiantage de tout ou partie de l'immeuble, la personne pour laquelle les travaux sont réalisés, c'est-à-dire les maîtres d'ouvrage, en règle générale les propriétaires, ont la responsabilité de la bonne gestion des déchets produits, conformément aux dispositions de l'article L. 541-2 du code de l'environnement. Ce sont les producteurs des déchets au sens du code de l'environnement.

Les déchets liés au fonctionnement d'un chantier (équipements de protection, matériel, filtres, bâches, etc.) sont de la responsabilité de l'entreprise qui réalise les travaux.

a) Conditionnement des déchets

Les déchets de toute nature susceptibles de libérer des fibres d'amiante sont conditionnés et traités de manière à ne pas provoquer d'émission de poussières. Ils sont ramassés au fur et à mesure de leur production et conditionnés dans des emballages appropriés et fermés, avec apposition de l'étiquetage prévu par le décret n° 88-466 du 28 avril 1988 relatif aux produits contenant de l'amiante et par le code de l'environnement notamment ses articles R. 551-1 à R. 551-13 relatifs aux

dispositions générales relatives à tous les ouvrages d'infrastructures en matière de stationnement, chargement ou déchargement de matières dangereuses.

Les professionnels soumis aux dispositions du code du travail doivent procéder à l'évacuation des déchets, hors du chantier, aussitôt que possible, dès que le volume le justifie après décontamination de leurs emballages.

b) Apport en déchèterie

Environ 10 % des déchèteries acceptent les déchets d'amiante lié à des matériaux inertes ayant conservé leur intégrité provenant de ménages, voire d'artisans. Tout autre déchet contenant de l'amiante est interdit en déchèterie.

A partir du 1er janvier 2013, les exploitants de déchèterie ont l'obligation de fournir aux usagers les emballages et l'étiquetage appropriés aux déchets d'amiante.

c) Filières d'élimination des déchets

Les matériaux contenant de l'amiante ainsi que les équipements de protection (combinaison, masque, gants...) et les déchets issus du nettoyage (chiffon...) sont des déchets dangereux. En fonction de leur nature, plusieurs filières d'élimination peuvent être envisagées.

Les déchets contenant de l'amiante lié à des matériaux inertes ayant conservé leur intégrité peuvent être éliminés dans des installations de stockage de déchets non dangereux si ces installations disposent d'un casier de stockage dédié à ce type de déchets.

Tout autre déchet amianté doit être éliminé dans une installation de stockage pour déchets dangereux ou être vitrifiés. En particulier, les déchets liés au fonctionnement du chantier, lorsqu'ils sont susceptibles d'être contaminés par de l'amiante, doivent être éliminés dans une installation de stockage pour déchets dangereux ou être vitrifiés.

d) Information sur les déchèteries et les installations d'élimination des déchets d'amiante

Les informations relatives aux déchèteries acceptant des déchets d'amiante lié et aux installations d'élimination des déchets d'amiante peuvent être obtenues auprès :

- de la préfecture ou de la direction régionale de l'environnement, de l'aménagement et du logement (direction régionale et interdépartementale de l'environnement et de l'énergie en Ile-de-France) ou de la direction de l'environnement, de l'aménagement et du logement ;
- du conseil général (ou conseil régional en Ile-de-France) au regard de ses compétences de planification sur les déchets dangereux ;
- de la mairie ;
- ou sur la base de données « déchets » gérée par l'Agence de l'environnement et de la maîtrise de l'énergie, directement accessible sur internet à l'adresse suivante : www.sinoe.org.

e) Traçabilité

Le producteur des déchets remplit un bordereau de suivi des déchets d'amiante (BSDA, CERFA n° 11861). Le formulaire CERFA est téléchargeable sur le site du ministère chargé de l'environnement. Le propriétaire recevra l'original du bordereau rempli par les autres intervenants (entreprise de travaux, transporteur, exploitant de l'installation de stockage ou du site de vitrification).

Dans tous les cas, le producteur des déchets devra avoir préalablement obtenu un certificat d'acceptation préalable lui garantissant l'effectivité d'une filière d'élimination des déchets.

Par exception, le bordereau de suivi des déchets d'amiante n'est pas imposé aux particuliers voire aux artisans qui se rendent dans une déchèterie pour y déposer des déchets d'amiante lié à des matériaux inertes ayant conservé leur intégrité. Ils ne doivent pas remplir un bordereau de suivi de déchets d'amiante, ce dernier étant élaboré par la déchèterie.

Votre Assurance

▸ RESPONSABILITE CIVILE
ENTREPRISE



SAS ALLO DIAGNOSTIC
16 RUE DE LA ROCHEFOUCAULD
75009 PARIS FR

COURTIER

VERSPIEREN SA

8 AVENUE DU STADE DE FRANCE
93210 LA PLAINE ST DENIS

Tél : 01 49 64 14 62

Fax : 01 49 64 14 63

Portefeuille : 0203351584

Vos références :

Contrat n° 3912280604

Client n° 0475461720

ATTESTATION

Nous, soussignés, **AXA FRANCE IARD S.A.**, Société d'Assurance dont le Siège Social est situé 313, Terrasses de l'Arche – 92727 NANTERRE, attestons que la :

**SAS ALLO DIAGNOSTIC
16 RUE DE LA ROCHEFOUCAULD
75009 PARIS**

a souscrit un contrat d'assurance « Responsabilité Civile » n° **3912280604** garantissant les conséquences pécuniaires de la Responsabilité Civile pouvant lui incomber du fait de l'exercice des activités garanties par ce contrat :

➤ **Les diagnostics techniques immobiliers obligatoires**

- Repérage amiante avant-vente
- Constat des risques d'exposition au plomb
- Diagnostic de performance énergétique
- Etat de l'installation intérieure de gaz
- Etat de l'installation intérieure d'électricité
- Etat du bâtiment relatif à la présence de termites
- Etat des risques naturels, miniers et technologiques
- L'Infiltrométrie

➤ **Les autres diagnostics:**

- Dossier Technique Amiante (DTA)
- Dossier Amiante Partie Privative (DAPP)
- Contrôle du plomb après travaux
- Contrôle de l'état de conservation des matériaux contenant de l'amiante
- Repérage de l'amiante avant travaux
- Repérage de l'amiante avant démolition
- Repérage du plomb avant travaux
- Diagnostic accessibilité handicapés

AXA France IARD SA

Société anonyme au capital de 214 799 030 Euros

Siège social : 313, Terrasses de l'Arche - 92727 Nanterre Cedex - 722 057 460 R.C.S. Nanterre

Entreprise régie par le Code des assurances - TVA intracommunautaire n° FR 14 722 057 460

Opérations d'assurances exonérées de TVA - art. 261-C CGI - sauf pour les garanties portées par AXA Assistance

- Constat de l'état parasite dans les immeubles bâtis et non bâtis
- Attestations de surface : Loi Carrez, surface habitable, surface utile.
- Diagnostic Technique Immobilier (Loi SRU)
- Etat des lieux locatif
- Diagnostic de pollution des sols
- Audit de pré acquisition
- Recherche des métaux lourds
- Dossier de mutation
- Diagnostic technique en vue de la mise en copropriété
- Audit de la partie privative en assainissement collectif
- Etats des lieux dans le cadre des dispositifs Robien et Scellier
- Attestation de décence du logement (critères de surface et d'habitabilité)
- Diagnostic sécurité piscine
- Test d'étanchéité à l'air des bâtiments
- Attestation de conformité à la Réglementation Thermique
- Réalisation de documents uniques d'évaluation des Risques Professionnels
- Formation aux métiers du Diagnostic
- Rédaction de Plan de Prévention des Risques, nécessaire lors de l'intervention d'une entreprise extérieure sur le site d'une entreprise utilisatrice
- L'Analyse de la qualité de l'air et La Recherche de fuites
- Vérification de la VMC
- Pose de détecteurs incendie

La présente attestation ne peut engager l'Assureur au-delà des limites et conditions du contrat auquel elle se réfère.

Les garanties s'exercent à concurrence des montants figurant à la présente attestation.

Sa validité cesse pour les risques situés à l'Etranger dès lors que l'assurance de ces derniers doit être souscrite conformément à la Législation Locale auprès d'Assureurs agréés dans la nation considérée.

La présente attestation est valable pour la période du **1^{er} janvier 2016 au 1^{er} janvier 2017**, sous réserve du règlement de la prime et des possibilités de suspension ou de résiliation en cours d'année d'assurance pour les cas prévus par le Code des Assurances ou le contrat.

Fait à PARIS
le 22 janvier 2016
Pour la société :

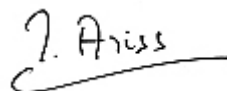

AXA France IARD SA

Société anonyme au capital de 214 799 030 Euros
Siège social : 313, Terrasses de l'Arche - 92727 Nanterre Cedex - 722 057 460 R.C.S. Nanterre
Entreprise régie par le Code des assurances - TVA intracommunautaire n° FR 14 722 057 460
Opérations d'assurances exonérées de TVA - art. 261-C CGI - sauf pour les garanties portées par AXA Assistance

CERTIFICAT DE COMPETENCES DIAGNOSTIQUEUR IMMOBILIER

N° CPDI 1505

Version06

Je soussigné
Philippe TROYAUX,
Directeur Général d'I.Cert,
atteste que :

Monsieur François GODET

Est certifié(e) selon le référentiel dénommé Manuel de certification de personnes I.Cert pour la réalisation des missions suivantes :

| | |
|--------------------|---|
| <i>Amiante</i> | Repérage et diagnostic amiante dans les immeubles bâtis Date d'effet : 16/12/2015, date d'expiration : 15/12/2020 |
| <i>DPE</i> | Diagnostic de performance énergétique sans mention : DPE individuel Date d'effet : 16/12/2015, date d'expiration : 15/12/2020 |
| <i>Electricité</i> | Etat de l'installation intérieure électrique Date d'effet : 30/11/2015, date d'expiration : 29/11/2020 |
| <i>Gaz</i> | Etat de l'installation intérieure gaz Date d'effet : 28/04/2011, date d'expiration : 27/04/2016 |
| <i>Plomb</i> | Plomb: Constat du risque d'exposition au plomb Date d'effet : 30/11/2015, date d'expiration : 29/11/2020 |
| <i>Termites</i> | Etat relatif à la présence de termites dans le bâtiment - France métropolitaine Date d'effet : 28/04/2011, date d'expiration : 27/04/2016 |

En foi de quoi ce certificat est délivré, pour valoir et servir ce que de droit.

Edité à Saint-Grégoire
Le 02/03/2016



ALLO DIAGNOSTIC
à l'attention de GODET François
PARC ST FIACRE
53200 CHATEAU-GONTIER

Nous avons l'honneur de vous transmettre vos résultats d'examens de certification.

Gaz recertification

Réussite à la certification

Date de décision : 04/03/2016

Résultat de l'examen théorique du 29/02/2016

Réussite

Résultat de l'examen Pratique du 29/02/2016

Réussite

| | matériel | méthode | connexe | rapport |
|-----------|----------|---------|---------|---------|
| note / 20 | 14,00 | 17,00 | 13,00 | 16,67 |

AMIANTE RECERTIFICATION

Les conditions de recertification amiante prévoient également la réalisation d'une surveillance documentaire liée à l'exercice de votre activité de diagnostiqueur Amiante.

La réussite de votre examen de recertification AMIANTE ne pourra être prononcée que lorsque cette surveillance documentaire sera validée.

Le cas échéant, votre certificat de compétences vous sera adressé prochainement.

Si vous avez échoué à l'un de vos examens de certification, n'hésitez pas à nous contacter pour planifier des sessions de rattrapage - 0810 057 570.

A votre disposition pour tout renseignement complémentaire, nous vous prions, d'agréer, Madame, Monsieur, l'expression de nos cordiales salutations.

Date : 04/03/2016

Philippe Troyaux

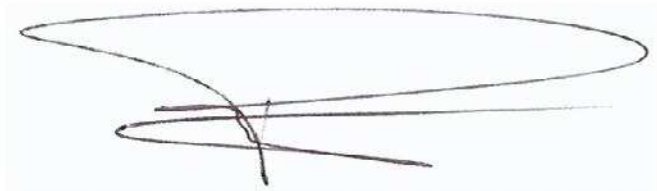

ALLO DIAGNOSTIC
à l'attention de GODET François
PARC ST FIACRE
53200 CHATEAU-GONTIER

Nous avons l'honneur de vous transmettre vos résultats d'examens de certification.

Termites Métropole re

Réussite à la certification

Date de décision : 08/04/2016

Résultat de l'examen théorique du 04/04/2016

Réussite

Résultat de l'examen Pratique du 14/03/2016

Réussite

| | matériel | méthode | connexe | rapport |
|-----------|----------|---------|---------|---------|
| note / 20 | 16,36 | 18,62 | 16,30 | 16,97 |

AMIANTE RECERTIFICATION

Les conditions de recertification amiante prévoient également la réalisation d'une surveillance documentaire liée à l'exercice de votre activité de diagnostiqueur Amiante.

La réussite de votre examen de recertification AMIANTE ne pourra être prononcée que lorsque cette surveillance documentaire sera validée.

Le cas échéant, votre certificat de compétences vous sera adressé prochainement.

Si vous avez échoué à l'un de vos examens de certification, n'hésitez pas à nous contacter pour planifier des sessions de rattrapage - 0810 057 570.

A votre disposition pour tout renseignement complémentaire, nous vous prions, Madame, Monsieur, l'expression de nos cordiales salutations.

Date : 08/04/2016

